

Manual do Consumidor

Coifa Invita Black
Parede 90 cm

i-CFP-90-BL-2ATA



Imagem meramente ilustrativa

invita

Parabéns, você acaba de adquirir um produto **Invita**, obrigado pela sua escolha!

Parabéns pela aquisição de um produto INVITA! Nosso compromisso é oferecer produtos elegantes, com design diferenciado e de excelente qualidade.

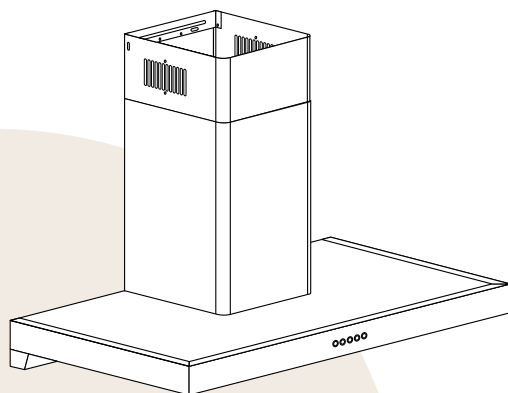
Este produto decora e embeleza qualquer ambiente em que for colocado.

Conheça os demais produtos INVITA como Fornos Elétricos, Cooktops a Gás e uma grande variedade de Coifas.

Este manual contém informações importantes para a sua segurança, apresentação do produto, como realizar a instalação e utilização. Conheça melhor o seu produto através deste manual e esteja pronto para aproveitá-lo da melhor maneira.

Importante: Sugerimos também que guarde este manual de instruções após a leitura para futuras consultas.

ÍNDICE

1	INFORMAÇÕES GERAIS	05
2	SEGURANÇA	06
3	CARACTERÍSTICAS DO PRODUTO	08
4	INSTALAÇÃO	10
5	INSTRUÇÕES DE USO	14
6	LIMPEZA E CONSERVAÇÃO	16
7	PROBLEMAS E SOLUÇÕES	20
8	PROTEÇÃO AMBIENTAL	21
9	ESPECIFICAÇÕES TÉCNICAS	22
10	GARANTIA	23

1

INFORMAÇÕES GERAIS

Obrigado por escolher nossos produtos. Estamos certos de que será um grande prazer usar sua nova Coifa Invita Black.

Antes de usar o produto, recomendamos que leia atentamente as instruções, pois elas contêm detalhes sobre seu uso e suas funções.

Certifique-se de que todas as pessoas que usarão o produto estejam familiarizadas com sua operação e medidas de segurança. É importante fazer a instalação correta do equipamento e ficar atento às instruções de segurança.

Recomendamos manter este manual de utilização junto ao produto, para referência futura, e também disponibilizá-lo para futuros usuários.

Este produto é destinado ao uso doméstico.

Caso o produto não esteja operando corretamente, verifique a página **PROBLEMAS E SOLUÇÕES** para obter informações. Caso a dúvida ainda persista, entre em contato com o serviço de atendimento ao consumidor INVITA através do e-mail sac@invitacasa.com.br ou telefone 0800 552 9000.



! IMPORTANTE

Itens de Segurança

- Desligue o disjuntor antes de efetuar a instalação ou qualquer limpeza e manutenção no produto.
- Recoloque todos os componentes antes de ligar o produto.
- Não remova o pino terra do plugue do cabo de alimentação, pois ele deverá ser ligado ao terra efetivo existente na tomada elétrica
- Não utilize adaptadores ou T's, benjamins e extensões elétricas.
- Use duas ou mais pessoas para mover e instalar o produto, há risco de lesões por excesso de peso.
- Para reduzir o risco de incêndio, choque elétrico, acidentes pessoais ou danos ao usar o refrigerador, leia atentamente as recomendações a seguir.

Recomendações

- Instale e posicione a coifa estritamente conforme as instruções contidas no capítulo "4 INSTALAÇÃO".
- O posicionamento deste produto deve ser de forma que o plugue esteja acessível após a instalação.
- Em caso de dano ou se não estiver funcionando corretamente, não utilize a coifa, desligue-o da alimentação elétrica e entre em contato com serviço de atendimento ao consumidor INVITA.
- Este produto é destinado para uso doméstico.
- Não utilize o produto se o cabo de alimentação estiver danificado, a fim de evitar riscos, neste caso entre em contato com suporte ao cliente, ou serviço autorizado INVITA, para que ser efetuado a troca do cabo de alimentação.
- Este produto não se destina à utilização por pessoas (inclusive crianças) com capacidades físicas, sensoriais ou mentais reduzidas, a menos que tenham recebido instruções referentes à utilização ou estejam sob a supervisão de uma pessoa responsável pela sua segurança.
- As crianças devem ser supervisionadas para que não brinquem com o produto.
- Atenção ao retirar o produto da embalagem, apoie-o cuidadosamente em uma superfície.

- As partes acessíveis podem ficar quentes quando a coifa é utilizada com aparelhos de cozimento. Deve-se ter cuidado para não tocar as partes acessíveis da coifa.
- Mantenha as crianças em uma distância segura até que as partes acessíveis tenham esfriado.
- O ar não deve ser escoado para um duto utilizado ao mesmo tempo, para exaustão de fumaça de aparelhos a gás ou outros combustíveis.
- Não use a coifa sem os filtros de gordura ou quando os filtros estiverem excessivamente engordurados.
- Não instale o produto sem obedecer às distâncias descritas no gabarito.
- Não deixe panelas com óleo aquecendo no Cooktop ou Fogão sem vigilância, pois o óleo pode incendiar-se espontaneamente devido ao superaquecimento.
- Não deixe chama do cooktop ou fogão acesa sem panelas e com a coifa ligada, pois isso poderá danificar os filtros e causar incêndio.
- Não faça a flambagem de alimentos sob a coifa.

ATENÇÃO

- É recomendado que a instalação seja feita por um posto de assistência técnica autorizada INVITA.
- A não instalação de parafusos ou dispositivos de fixação conforme as instruções deste manual podem resultar em acidentes.
- Após desembalar a coifa, mantenha o material da embalagem fora do alcance de crianças.
- Fique atento às aparas nas bordas dentro da coifa especialmente durante a instalação e limpeza, para evitar lesões.
- Quando no modo exaustão, o ar do ambiente será removido pela coifa. Certifique-se de que as medidas adequadas de ventilação estão sendo observadas. A coifa remove odores do ambiente, mas não os vapores.
- A utilização de um cooktop a gás produz calor e umidade no ambiente onde está instalado. Portanto, é necessário garantir uma boa ventilação do ambiente, mantendo as aberturas de ventilação natural desobstruídas e a coifa ligada.
- Há risco de incêndio caso a limpeza não seja realizada conforme as instruções.
- Recomendações relacionadas com saída de ar devem ser seguidas.
- Limpe seu produto periodicamente, seguindo as instruções descritas no capítulo "LIMPEZA E CONSERVAÇÃO".
- **Perigo de incêndio:** não armazene itens sobre as superfícies de cozimento.
- Não use máquinas de limpeza a vapor.

ATENÇÃO

- Este produto não é indicado para utilização em churrasqueiras.

3

CARACTERÍSTICAS DO PRODUTO

Conheça sua Coifa

- | | | | |
|---|---------------------------|---|-----------------------------|
| 1 | Duto superior | 5 | Painel de controle |
| 2 | Duto inferior | 6 | Filtro metálico |
| 3 | Corpo da coifa | 7 | Filtro de carvão retangular |
| 4 | Calha coletora de gordura | | |

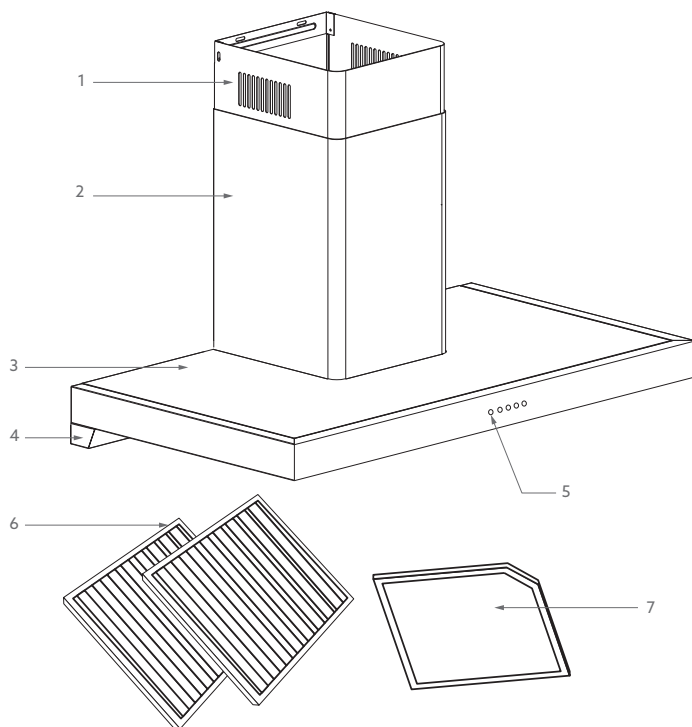

Dimensões do Produto

Medidas em milímetros

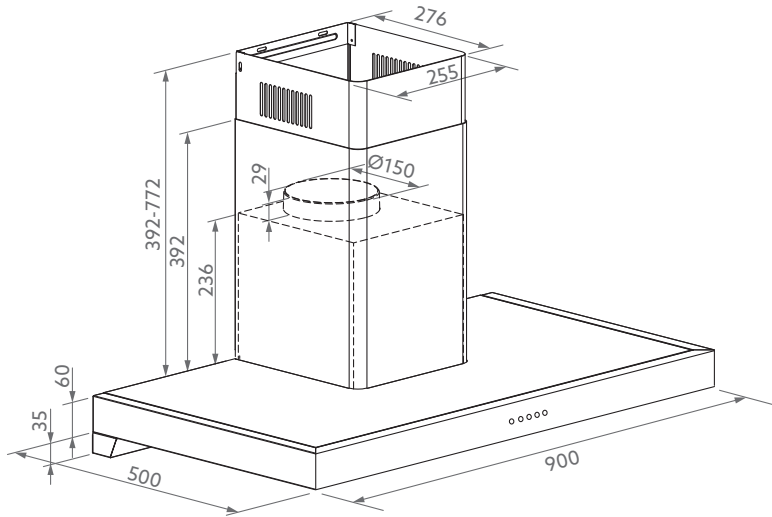

4

INSTALAÇÃO

! IMPORTANTE

Recomenda-se que a instalação, todos os ajustes e manutenções descritas neste capítulo, sejam executadas por um posto de serviço autorizado Elettromec. Antes da instalação e utilização do produto, remova as embalagens internas e externas. Durante a instalação, mantenha o produto desligado da alimentação elétrica.

Requisitos Elétricos

- Antes de efetuar a conexão elétrica, verifique se a tensão indicada na etiqueta do produto é compatível com a rede elétrica de alimentação.
- Utilize uma tomada dedicada, que deve estar aterrada de acordo com as normas da ABNT - Associação Brasileira de Normas Técnicas NBR 5410 - sessão aterramento, com fios na bitola mínima de 2,5 mm², bitolas inferiores podem afetar o desempenho do produto.
- A desconexão do produto da alimentação elétrica deve ser permitida após a instalação ser realizada, para isso instale um disjuntor térmico dedicado dimensionado para a carga correspondente, com uma abertura para o contato de pelo menos 3 mm, localizado fora do local de instalação, depois que o produto for instalado, não deverá ser possível entrar em contato com partes elétricas. Todas as peças que precisam de proteção, não poderão ser tocadas sem o uso de ferramentas.

! ADVERTÊNCIA

Risco de Choque Elétrico: Para garantir a proteção do usuário contra choques elétricos, utilizar uma tomada devidamente aterrada; não remova o pino do fio terra do plugue; não utilize adaptadores, extensões ou T's na tomada. Para efetuar qualquer manutenção no produto retire o plugue da tomada. Siga devidamente estas instruções para evitar riscos, que podem resultar em morte, incêndio ou choque elétrico.

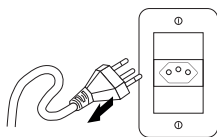

! IMPORTANTE

Posicione o cabo de alimentação de maneira que ele jamais esteja sujeito a temperaturas acima de 50 °C de temperatura ambiente.

Preparando para Instalação

- Antes de iniciar a instalação, retire os filtros e demais peças removíveis para facilitar o manuseio e a fixação da Coifa. Certifique-se que a área esteja limpa para evitar a sucção de poeira e pedaços de materiais provenientes da instalação. Defina o modo de utilização da coifa entre Exaustão ou Depuração.
- **Modo exaustão:** o ar é retirado do ambiente por aspiração, passando por um filtro de metal anti-gordura e depois conduzido para o ambiente externo através de um tubo flexível devidamente instalado. Necessário instalação do Duto Flexível, nesse modo recomendamos não utilizar o filtro de carvão, pois o uso diminui a eficiência da Coifa.
- **Modo depuração:** há a recirculação do ar no ambiente, após passar pelo filtro de metal anti-gordura e o filtro de carvão.
- Desligue e remova outros aparelhos elétricos que estejam muito próximos à área de instalação do produto, se possível. Não sendo possível mantenha as unidades e todas as peças relacionadas à instalação da Coifa em local protegido para evitar danos.
- Apenas remova a película de proteção após a instalação.
- Verifique se o defletor de ar, está montado na saída do motor da coifa, caso não esteja siga os passos para montagem descritos abaixo.

Instruções de Montagem do Defletor de Ar e Duto Flexível:

- **Defletor de Ar:** Fixe às duas metades (peça 02) na base (peça 06); Mantenha o pino (peça 3) direcionado para cima; Insira o eixo (peça 4) no orifícios da base (peça 5); Repita todas as operações para a 2ª metade.

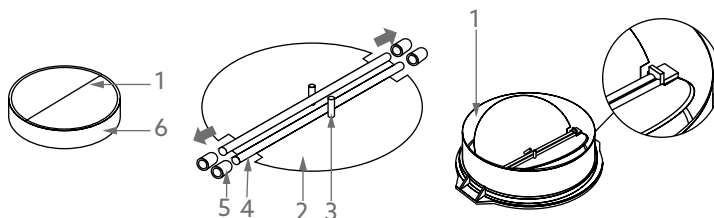

NOTA: O dispositivo pode ser outro, de acordo com os diferentes modelos e configurações.

Ventilação e Local de Instalação

- Antes da instalação verifique se o local está adequado ao modo a ser utilizado "Exaustão ou Depuração".
- A Coifa parede deve ser instalada numa parede plana e vertical. Verifique se a parede de instalação é resistente para suportar o peso da Coifa. Paredes laterais ou armários devem estar a uma distância mínima de 60 mm da Coifa.
- A Coifa não deve compartilhar o mesmo tubo de ventilação de ar com outros aparelhos, tais como tubo de gás, tubos de aquecedor e tubos de ar quente.

- Devem ser observadas também as dimensões mínimas de espaço necessárias para a instalação da Coifa. A coifa deve ser instalada devidamente nivelada conforme figura a seguir.

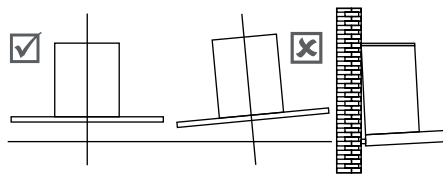

Fixação da coifa:

- A Coifa deverá ser instalada a uma altura mínima de 650 mm e máxima de 750 mm dos queimadores do cooktop, fogão.
- Instale o suporte em um local adequado assim que a altura de instalação estiver fixada e mantenha-o alinhado. A posição fixa do suporte interno do duto é o ponto mais alto.
- Instale o defletor de ar e coloque o tubo flexível na saída. Fixe-o com uma braçadeira na saída e coloque a coifa no suporte.

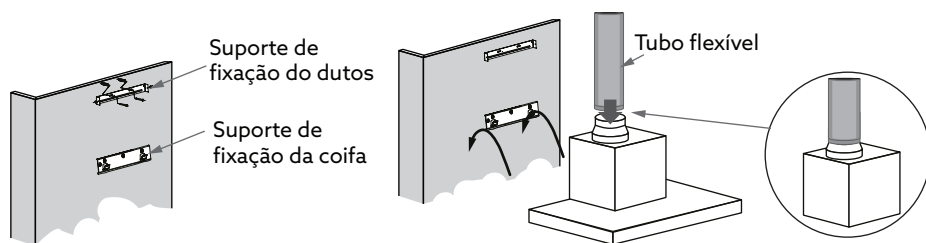

Instalação o tubo flexível:

- Conecte o tubo flexível na saída defletor de ar, fixe-o com a abraçadeira plástica, após fixar estique-o o máximo possível e direcione o duto para a abertura de exaustão no teto (150 mm mínimo).

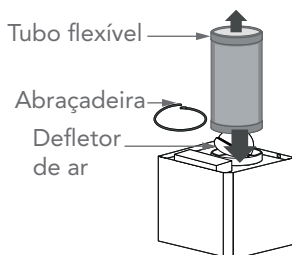

NOTA: Recomendamos que a seção vertical do Duto flexível, após a fixação na saída de ar do motor (defletor de ar), não ultrapasse o comprimento de 1 metro, antes de ser direcionada para seção horizontal da saída de exaustão. Caso não haja viabilidade técnica, deve-se utilizar o menor comprimento possível para o direcionamento da seção horizontal de saída da exaustão. Veja exemplo na figura a seguir.

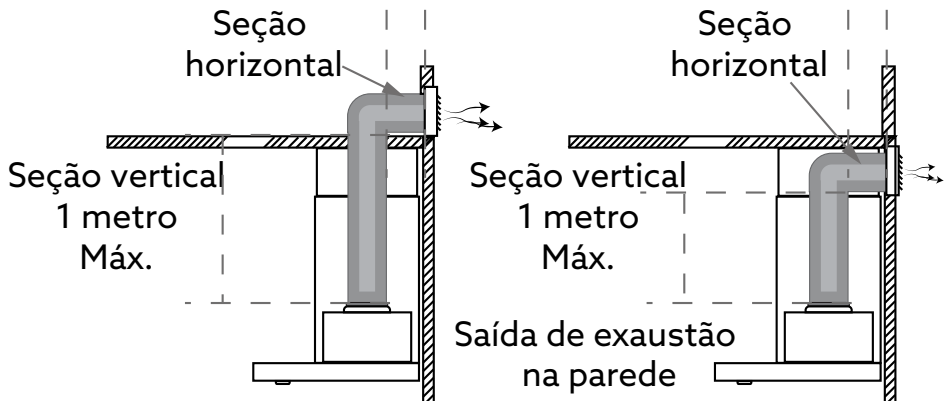

NOTAS: Siga as instruções básicas de instalação para não haver redução de desempenho e aumento dos níveis de ruído da Coifa. É necessário instalar um tubo de exaustão com saída externa mínima de 150 mm de diâmetro, o tubo deverá ter um comprimento máximo de 5 metros, incluindo as perdas pelas curvas. Cada curva na tubulação é equivalente a 1 metro a mais na distância. Siga as recomendações para maior eficiência da Coifa. Não reduza o diâmetro do tubo flexível, isso pode prejudicar a eficiência da Coifa, o tubo flexível deve ficar o mais esticado possível para evitar acúmulo de gordura no seu interior e perda de pressão. Se necessário corte o tubo excedente. O ângulo de dobra do tubo de exaustão não deve ser menor do que $<120^\circ$; deve-se direcionar o duto horizontalmente, ou, alternativamente, deve subir do ponto inicial e deve ser conduzido para uma parede externa. Assegure-se de que o tubo flexível esteja em conformidade com os padrões e se é retardante de chama.

- Fixe o suporte externo no duto externo com 2 parafusos ST4 \times 8 mm. Coloque o duto na coifa e conduza o tubo flexível para o exterior. Em seguida, fixe o corpo com 2 parafusos de segurança ST4 \times 30 mm.

NOTA: As duas aberturas de segurança estão posicionadas na parte traseira da carcaça, com diâmetro de 6 mm.

- Ajuste a altura do duto interno para a posição do suporte interno e fixe-a com 2 parafusos ST4 \times 8 mm, após ajustar a posição, fixe o corpo com parafusos de segurança.

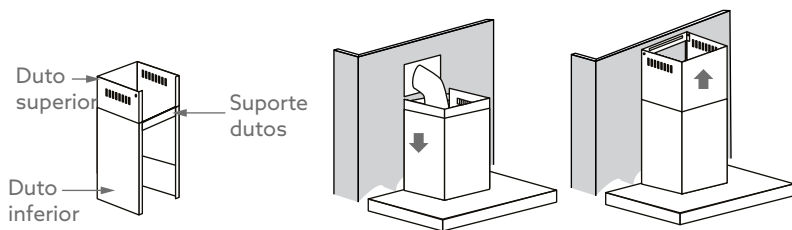

NOTA: Às duas aberturas de ventilação estão posicionadas no duto/corpo na parte superior, com um diâmetro de 6 mm. Deite o tubo de exaustão para a saída da parede. Fixe o tubo de exaustão com a braçadeira na saída da parede.





⚠ ATENÇÃO

Este produto não é indicado para utilização em churrasqueiras.



Ligando a Coifa

Depois de conectar à alimentação elétrica, o LED indicador acenderá e a coifa entrará no modo de espera (standby). O LED indicador apagará automaticamente se não houver nenhuma interação com os controles.











Painel de Controle (Botoeira - Soft touch)

Os botões de comandos de velocidade são:  (Baixo),  (Médio),  (Alto),  (Lâmpada),  (Liga/Desliga).



- Pressione o botão liga / desliga () uma vez, o LED indicador acenderá, a coifa funcionará em baixa velocidade. O LED indicador de baixa velocidade () acenderá.
- Pressione o botão liga / desliga () novamente para desligá-lo e o LED indicador apagará. Todas as funções de operação da coifa serão desligadas, e a coifa entrará no modo de espera e funcionará em círculo.

NOTA: *Os botões de velocidade e o botão da lâmpada podem funcionar separadamente e não são controlados pelo botão liga/desliga. Quando um determinado botão de função é pressionado, a coifa funcionará nessa seleção. Pressione o botão liga / desliga () em qualquer status, para desligá-la sem nenhuma função.*

- Pressione o botão da lâmpada () uma vez para acender. O LED dos botões da lâmpada () e liga / desliga () acenderá. Pressione o botão da lâmpada () novamente para desligar. Os LEDs indicadores apagarão.
- Pressione o botão Alto () uma vez, o motor funciona em alta velocidade, o LED indicadores dos botões alto () e liga / desliga () acenderá. Pressione o botão alto novamente para desligar o motor. Os LEDs indicadores apagarão.
- Pressione o botão Médio () uma vez, o motor funciona em velocidade média, o LED indicadores dos botões médio () e liga / desliga () acenderá. Pressione o botão do meio novamente para desligar o motor. Os LEDs indicadores apagarão.

- Pressione o botão baixo (🌀) uma vez, o motor funcionará em baixa velocidade, o LED indicadores dos botões de baixa velocidade (🌀) e liga / desliga (⏻) acenderá. Pressione novamente o botão de baixa velocidade para desligar o motor. Os LEDs indicadores apagarão.

NOTA: *A velocidades Baixa, Média e Alta não podem funcionar ao mesmo tempo. Quando a coifa estiver em Alta velocidade, ao pressionar a Baixa velocidade, é ajustado imediatamente para Baixa velocidade; quando estiver em Baixa velocidade, ao pressionar a Média velocidade, é imediatamente para média velocidade, e assim por diante.*

Dicas de Utilização:

- Antes de iniciar a fritura ligue a coifa, para um melhor rendimento do produto.
- Queimadores acesos sem panelas em cima e com a coifa ligada podem danificar os filtros e causar incêndio.
- Não flambar (flamejar) alimentos sob a coifa, a chama pode danificar os filtros, e pode causar incêndios.
- Não deixe panelas com óleo aquecendo no Cooktop, Fogão, sem vigilância, pois o óleo pode incendiar-se espontaneamente devido ao superaquecimento.
- Nunca ligue a coifa sem que os filtros metálicos estejam instalados.
- Para o correto funcionamento da coifa, as janelas do ambiente devem estar fechadas. Abra a janela de um ambiente próximo.

⚠ CUIDADO

Antes de realizar manutenção ou limpeza, a coifa deve ser desconectada da fonte de alimentação principal. Certifique-se de que está desligada na tomada de parede e o plugue removido. As superfícies externas são susceptíveis a arranhões e abrasões, portanto, siga as instruções de limpeza para garantir o melhor resultado possível sem danificar.

Limpeza Geral

- A limpeza e manutenção devem ser realizadas com o eletrodoméstico frio, especialmente durante a limpeza. Evite deixar substâncias alcalinas ou ácidas (suco de limão, vinagre, etc.) nas superfícies.

Superfície Aço Inox

- O aço inoxidável deve ser limpo regularmente (por exemplo, semanalmente) para garantir uma longa vida útil. Seque com um pano macio e limpo. Pode ser usado um fluido de limpeza especializado para aço inoxidável.

NOTA: *Certifique-se de que a limpeza seja feita ao longo do grão do aço inoxidável para evitar que apareçam padrões indesejados de arranhões em forma de cruz.*

Superfície do Painel de Controle

O painel de controle pode ser limpo usando água morna com sabão. Certifique-se de que o pano esteja limpo e úmido (torça se necessário para tirar o excesso de água) antes de limpar. Use um pano macio e seco para remover qualquer umidade restante após a limpeza.

! IMPORTANTE

Utilize detergentes neutros e evite o uso de produtos de limpeza agressivos, detergentes domésticos fortes ou produtos contendo abrasivos, pois isso afetará a aparência do eletrodoméstico e pode remover qualquer impressão de arte no painel de controle.

Calha Coletora de Gordura

- A coifa inclui uma calha coletora exclusiva que recolhe a gordura que se deposita nos filtros metálicos.
- Quando a calha coletora estiver cerca de 2/3 cheio, é necessário limpá-la.
- Retire a calha coletora e puxe-a ligeiramente para a frente para soltá-la da coifa.
- Descarte a gordura antes de limpar ou lavar a calha.
- Certifique-se de que a calha esteja limpa e seca antes de recolocá-la na coifa.

Filtros Metálicos Anti-gordura

Os filtros podem ser limpos manualmente. Mergulhe-os durante cerca de 3 minutos em água com um detergente suave e depois escove-os suavemente com uma escova macia. Não aplique muita pressão para evitar qualquer dano. (Deixe secar naturalmente longe da luz solar direta)

Os filtros devem ser lavados separadamente da louça e dos utensílios de cozinha. É aconselhável não usar abrillantador.

Para instalar filtros siga as quatro etapas a seguir:

- Incline o filtro nas ranhuras na parte traseira da coifa.
- Aperte a trava na alça do filtro.
- Solte a trava assim que o filtro estiver na posição de repouso.
- Repita para instalar todos os filtros.
- Para remover aplique o procedimento inverso.

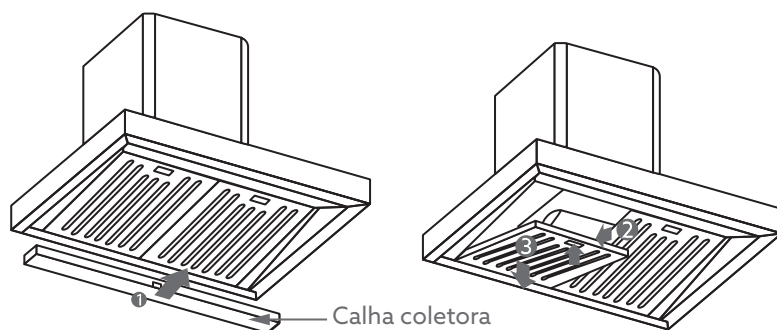

NOTA: Antes de montar os filtros novamente é importante que estejam bem secos.

Filtro de Carvão Ativado

Filtro de carvão ativado pode ser usado para reter odores. Normalmente o filtro de carvão ativado deve ser trocado a cada 3 a 6 meses de acordo com seus hábitos culinários. O procedimento de instalação do filtro de carvão ativado é o seguinte:

- Para instalar o filtro de carvão ativado, o filtro de gordura deve ser removido primeiro. Pressione a trava e puxe-a para baixo.
- Insira o filtro de carbono na cavidade retangular, encaixando-o sobre o motor.
- Depois de inserir a borda frontal do filtro de carbono na ranhura da coifa. Abaixar a borda traseira do filtro de carvão até que se encaixe na parte traseira da cavidade retangular. Levante as duas barras de fixação até ficarem horizontais sobre o filtro de carvão.
- Coloque o filtro metálico de volta à posição.

- Aplique o procedimento inverso para desinstalar o filtro de carvão.

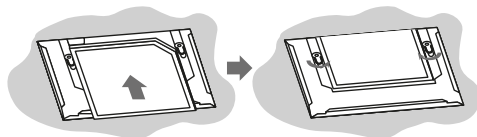

NOTA: *Cerifique-se de que esteja bem encaixado e travado. Quando o filtro de carvão ativado estiver conectado, a potência de sucção será reduzida. Nunca lave os filtros de carvão ativado. O estado de saturação do filtro deve ser sempre verificado. Com o acúmulo de gordura o desempenho da coifa pode ser prejudicado, podendo provocar incêndio, pois é altamente inflamável.*

DICA: *Para verificar o estado de saturação do filtro de carvão ativado, retire o filtro e balance. Se fizer ruído, ainda pode ser utilizado, caso não ocorra é recomendável a troca devido à saturação do carvão ativado.*

Substituição da Lâmpada

! IMPORTANTE

Recomendamos que as lâmpadas da Coifa sejam substituídas por um posto de assistência técnica autorizada INVITA. Sempre desligue a alimentação elétrica antes de realizar quaisquer operações de limpeza e manutenção no produto. Quando manusear a lâmpada, certifique-se que ela está completamente fria antes de qualquer contato das mãos.

- Substituição das lâmpadas (strip LED):
- Retire a coifa. Em seguida, retire a calha de coletora de gordura e os filtros.
- Use uma chave de fenda philips para remover os 2 parafusos na parte inferior da tampa e, em seguida, remova os 6 parafusos na parte de trás da tampa para que possa removê-la.
- Use uma chave de fenda philips para remover o parafuso de 1 unidade na base da lâmpada, desconecte a trava da lampada para que possa remover a base da lâmpada.
- Aplique o procedimento inverso para instalar a strip LED de volta.

O código ILCOS D para esta lâmpada é: DSS-3.5/65-S-320/45.2

- Módulos LED - Faixa de luz LED
- Potência máxima: 1×3,5W
- Faixa de tensão: DC 12V
- Dimensões: 320±1 × 45,2

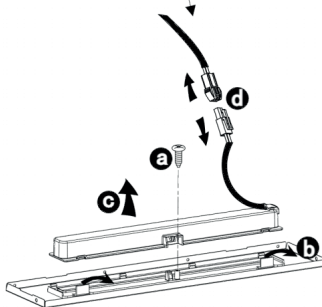
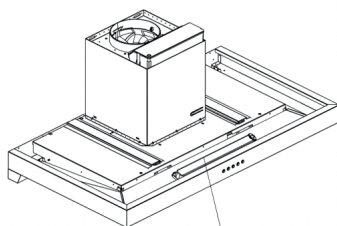
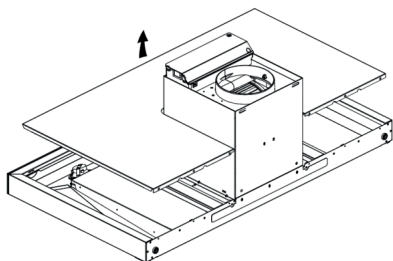
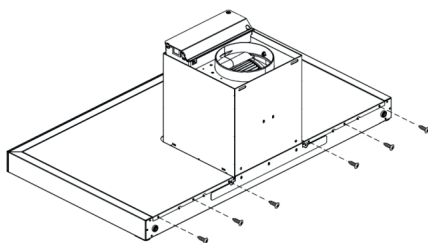
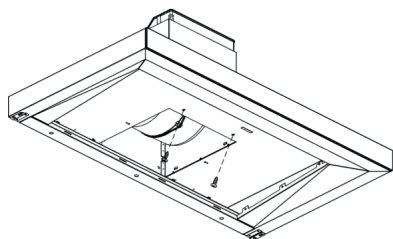
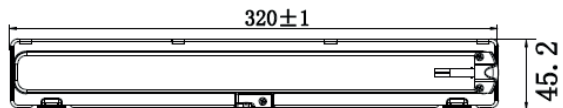

Antes de chamar o serviço autorizado, confira as dicas para a solução dos problemas mais comuns. Leia antes, com atenção.

Problema	Possível causa	Solução
Lâmpada liga, Motor não liga	Capacitor danificado, Falha no motor.	Contate o serviço autorizado.
Lâmpada não liga, Motor não liga	Lâmpada danificada.	Substituir Lâmpadas.
	Plugue fora da tomada.	Verifique o plugue da coifa.
	Capacitor danificado, Falha no motor.	Contate o serviço autorizado.
Sucção Insuficiente	À distância entre o fogão e a coifa não está correta.	Reajuste a distância.
	Muita ventilação no ambiente, portas e janelas abertas excessivamente.	Escolher um local mais adequado, manter portas e janelas fechadas.
Vibração no corpo da coifa	Corpo da coifa danificado.	Contate um posto de serviço autorizado INVITA.
	O motor não está fixado corretamente.	Verifique a fixação do motor, se necessário aperte todos os parafusos de fixação.
	O corpo da coifa não está bem encaixado.	Verifique a fixação do corpo da coifa, reaperte os parafusos de fixação.
Coifa inclinada	Os parafusos de fixação não estão apertados firmemente.	Nivele a coifa e aperte os parafusos de fixação firmemente.
	Os parafusos do suporte da coifa não estão apertados firmemente.	Aperte os parafusos do suporte e deixe a coifa nivelada.

Caso os problemas persistam, após realizar as verificações sugeridas, entre em contato com a posto de assistência técnica autorizado INVITA.

Você também pode entrar em contato com o Serviço de Atendimento ao Cliente da INVITA através do e-mail sac@invita.com.br ou telefone 0800 552 9000.

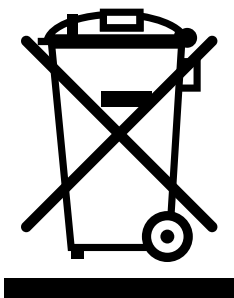

- Este produto não deve ser descartado no lixo comum.
- Os materiais utilizados neste produto podem ser reciclados e/ou reutilizados.
- O correto descarte deste produto, no final de sua vida útil, contribui de maneira sustentável em relação ao meio ambiente.
- Deve-se sempre observar a legislação local existente e vigente em sua região, para que desta forma, seja feito o descarte da forma mais correta possível.
- Este produto não pode ser tratado como lixo doméstico, como indica o símbolo mostrado no produto e em sua embalagem.
- Recomendamos que o descarte seja feito em ecopontos para o devido tratamento de resíduos.
- Recomendamos contatar um posto de serviço autorizado se surgir alguma dúvida e antes de realizar qualquer um dos procedimentos descritos acima. A unidade deve sempre estar desligada da tomada elétrica antes de ser aberta.

Características Técnicas

Modelo	i-CFP-90-BL-2ATA
Instalação	Parede
Dimensões	900 × 487~867 × 505 mm
Função	Depuração / Exaustão
Velocidades	3
Vazão	1.200 m ³ /h
Aspiração	Central
Filtro Metálico	Baffle
Filtro de Carvão	Sim
Lâmpada - strip LED	3,5 W
Potência	420 W
Peso Líquido	17 kg
Tensão	220 V
Frequência	60 Hz
Corrente	1,9 A

NOTA: Algumas informações técnicas podem sofrer alterações sem prévio aviso, em caso de dúvidas não utilize o produto e entre em contato com o serviço de atendimento ao consumidor INVITA pelo telefone 0800 552 9000 ou acesse www.invitacasa.com.br e consulte a versão online do Manual do Consumidor do produto.

10 GARANTIA

Garantimos este produto contra qualquer defeito de fabricação que venha a se apresentar no período de 9 meses, contados a partir do término da garantia legal de 90 dias, prevista no artigo 26, inciso II, da Lei nº 8078/90 (Código de Defesa do Consumidor).

SÃO CONDIÇÕES DESTA GARANTIA:

1. Qualquer defeito que for constatado neste produto deve ser comunicado em até 48 (quarenta e oito) horas ao Serviço Autorizado INVITA mais próximo de sua residência.
2. Esta garantia abrange a substituição de peças que apresentarem defeitos constatados como sendo de fabricação, além da mão de obra utilizada no respectivo reparo.

A GARANTIA NÃO COBRE:

- Produtos ou peças danificadas devido a acidente de transporte, ou manuseio, riscos, amassamentos ou atos e efeitos da natureza (raios, inundação, desmoronamento, etc.), má armazenagem.
- Defeitos decorrentes da instalação inadequada realizada por pessoal não autorizado pela “INVITA”.
- Não funcionamento ou falhas decorrentes de problemas de fornecimento de energia elétrica no local onde produto está instalado. A substituição de Lâmpadas, vidros e plásticos.
- Despesas com transporte, peças, materiais e mão de obra para preparar o local aonde for instalado o produto (ex. Rede elétrica, conexões elétricas e hidráulicas, tomadas, esgoto, alvenaria, aterramento).
- Chamadas relacionadas à orientação de uso constantes no Manual do Consumidor ou no próprio produto, sendo passíveis de cobranças aos Consumidores.
- Despesas relativas à instalação do produto e ou de ajuste do local as condições necessárias à instalação do mesmo.
- Caso haja a remoção e/ou alteração do número de série ou da etiqueta de identificação do produto.
- O produto for instalado ou utilizado em desacordo com o Manual do Consumidor.
- O produto for ligado em tensão diferente a qual foi destinado.
- O produto foi alvo de mau uso, descuidos ou ainda sofrer alterações, modificações ou consertos feitos por pessoas, ou entidades não credenciadas pela INVITA.
- O defeito for causado por acidente ou má utilização do produto pelo Consumidor.
- Despesas de deslocamento do Serviço Autorizado, quando e se o produto estiver instalado fora do município sede do Serviço Autorizado INVITA. As lâmpadas e vidros não são cobertos pela garantia.
- Despesas decorrentes e consequentes de instalação de peças que não pertençam ao produto, sendo estas de responsabilidade única e exclusiva do Consumidor.
- Para sua comodidade, preserve o MANUAL DO CONSUMIDOR, CERTIFICADO DE GARANTIA E A NOTA FISCAL DO PRODUTO.

Quando necessário, consulte a nossa Rede de Serviços Autorizados e/ou o Serviço de Atendimento ao Consumidor.

A INVITA, buscando a melhoria contínua de seus produtos comercializados, reserva-se o direito de alterar seus produtos e suas características, técnicas ou estéticas sem prévio aviso.

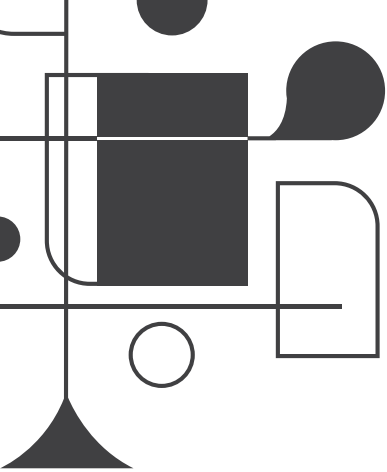

invita

Acesse: invitacasa.com.br

